

第61回開催

# フィッシングショー OSAKA 2024

〈水辺で出会う夢・感動〉

## 出 展 要 項

2024年 2月 <sup>(金)</sup>2日 ▶ <sup>(土)</sup>3日 ▶ <sup>(日)</sup>4日  
業者商談日 一般公開日 一般公開日



<https://www.fishing.or.jp>



- P1 開催概要
- P2 出展条件
- P4 展示・装飾施工要領
1. 小間の大きさ
  2. 基本小間の仕様
  3. 装飾施工ならびに電気工事の業者登録、および図面の提出
  4. 装飾材・出展物等の搬入・施工・搬出について
  5. 展示規制について
  6. 小間内装飾における防災規則
  7. 備品の使用(レンタル備品)
- P9 電気工事要領
- P11 その他申し込み、各種届け等
- P13 運営規則
- P15 運営・基礎工事業者等 連絡先一覧
- P16 レンタル備品 一覧
- 〈巻末〉 届・申込
- ① 装飾施工届 (提出 12月1日)
  - ② 電灯・電力工事申込書 (提出 12月1日)
  - ③ 水槽使用届 (提出 12月1日)
  - ④ スtockヤード申込書 (提出 12月1日)
  - ⑤ レンタル備品申込書 (提出 12月1日)
  - ⑥ 臨時電話・インターネット回線申込書 (提出 12月1日)
  - ⑦ 搬入出車両証申込書 (提出 12月1日)
  - ⑧ 小間内イベント届 (提出 12月20日)

※本要項記載の価格はすべて税込価格表示です。

※記載内容は変更する場合がございます。

# 開催概要

## 1. 名 称

フィッシングショー OSAKA 2024

## 2. テーマ

〈水辺で出会う夢・感動〉

## 3. 目 的

釣り用品およびこれに関連する商品を幅広く展示し、市場の動向を明確に表現することで、関係する業者とユーザーとの間の情報交換を推進していくこと。あわせて、釣り人口の底辺拡大と釣りマナー向上、環境保全マインドの高揚や釣り文化の継承の場として活用していくことを目的とする。

## 4. 主 催

大阪釣具協同組合

## 5. 後 援

大阪府・大阪市・公益財団法人日本釣振興会・一般社団法人日本釣用品工業会・全国釣竿公正取引協議会（いずれも予定）

## 6. 協 賛

全日本釣具組合

## 7. 開催日および開場時間

2024年2月2日(金) [業者商談日] 10:00～17:00

2月3日(土) [一般公開日] 9:00～17:00

2月4日(日) [一般公開日] 9:00～17:00

※2月2日は釣具関連業者・招待者・報道関係者のみ公開。

## 8. 会 場

インテックス大阪 6号館A・Bゾーン・3号館および4号館

大阪市住之江区南港北1丁目5-102 ☎06-6612-8800

## 9. 入場料

■一般当日券 2,000円(税込)

■一般前売券 1,600円(税込) (2023年12月1日～2024年2月2日)

※入場券は会場およびイープラス（電子チケット・ファミリーマート）

または取扱釣具店にて販売

■中学生以下・入場無料

# 出展条件

## 1. 出展資格

釣り用品および釣りに関連する商品の取り扱い業者。

ただし、主催者で不適当と認めた業者を除きます。また、**反社会的勢力**およびその関係者の出展はお断りいたします。

## 2. 出展物および出展内容の範囲

(1) 釣り用品・釣りに関連するレジャー用品、情報、観光、サービス、教育等

(2) 主催者が本ショーの目的に沿わないと認めたもの、また、**公序良俗に反する物および行為**は、その全部または一部の出展をお断りします。

(3) 次の物は出展を**禁止**します。

ア 水質の汚染等、自然環境を損なう恐れのあるもの

イ 乱獲を助長するもの

ウ 引火・爆発の恐れのあるもの、および著しく臭気・音響を発生するもの

エ 総水量が1,000リットルを超える水槽および容器の設置

オ 知的所有権を侵害するもの

## 3. 出展物の販売禁止

**展示小間での一般来場者への販売は、通信販売を含め禁止**します。

ただし「釣具の即売会」「書籍・ビデオ販売コーナー」での販売や、カタログ等主催者が認めたものについては、この限りではありません。

申込時点でカタログを有償販売と記入された出展者のみ、カタログ販売が可能です。その際、趣意を説明した主催者作成のパネルを必ず掲示して**1冊上限500円**として販売してください。

・カタログ配布・販売における添付物は**シール・ステッカーのみ**としてください。

・売上金の一部は放流協力金として拠出をお願いします。

**カタログ以外の販売、また主催者に申し出なく、無断での販売は固くお断り致します。**

## 4. 出展の取り消し

(1) 申込み後の出展の取り消しはできません。出展取り消しの場合は、予納金はお返しできません。

(2) 小間割り決定後の出展取消しに対しては、出展料の残額もお支払いいただきます。

(3) 出展料支払期限を過ぎてもご入金いただけない場合、出展をお断りいたします。

(4) 天災・人災等の災害、政情不安・治安上の問題、感染症その他、主催者の責に帰すことのできない事由により開催を中止せざるを得ない場合、運営上、主催者が支払わなければならない経費を差し引いた上で、出展料は出展者に返金いたします。

(5) 上記(4)の事由で中止によって生じた出展者および関係者の損害は、主催者は一切負わないものとします。

## 5. 出展料残額の納入

小間割り決定の通知資料と同時にお送りする請求書にもとづき出展料残金を11月30日(木)までにお支払いいただきます。

期限までにお支払いいただけない場合、出展をお断りいたします。

振込先

■銀行名：三菱UFJ銀行

信濃橋支店 (シナノバシシテン)

■当座預金 0159614

■口座名 大阪釣具協同組合 (オオサカツリグキョウドウクミアイ)

※振込手数料は、出展者様でご負担いただきますようお願い申し上げます。

# 展示・装飾施工要領

## 1. 小間の大きさ

間口	奥行	高さ	面積
3.0 m (内寸2930mm)	3.0 m (内寸2930mm)	2.7 m	約9.00 m <sup>2</sup>

## 2. 基本小間の仕様

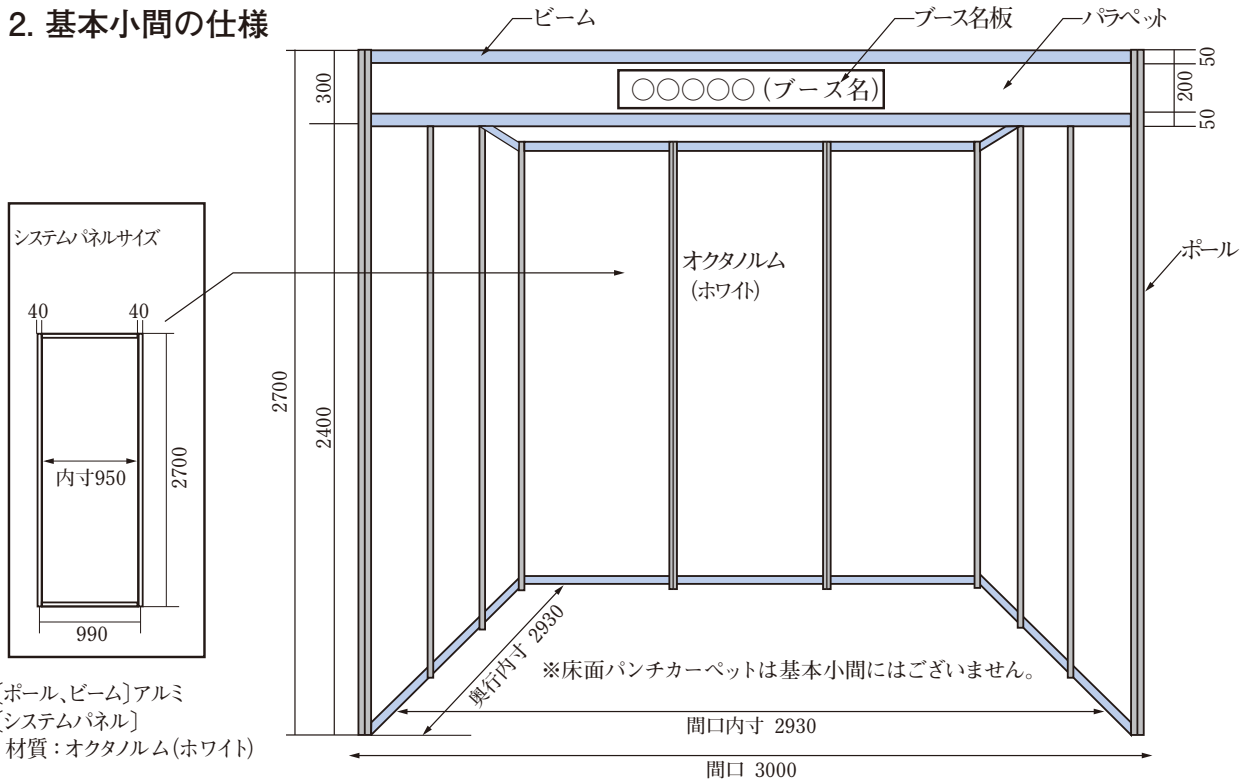

- (1) 基本小間料金には小間仕切りパネル、パラペット、ブース名板、小間内照明（蛍光灯型LED 1本）を含み、主催者が用意します。不要の場合は巻末の【装飾施工届①】に記載してください。
- (2) 小間仕切りはシステムパネル「オクタノルム」を使用します。
- (3) システムパネルの色はホワイトです。着色したビニールシート(別途料金がかかります)を貼ることもできます。
- (4) 装飾や展示のために、システムパネルに釘や画鋲などで穴を開けたり、カッター等で傷をつけたりは禁止されています。ビスやボルトの使用も不可です。セロテープ、布製両面テープ、マジックテープ等による切り抜き文字(カッティングシート)の取り付けは可能です。ただし、紙製のガムテープ、紙両面テープは剥がれないので絶対に使用しないでください。
- (5) システムパネルに説明パネル、看板等を取り付けるための金具(Sカン)やクサリは、会場本部事務局が無料にて用意します。ただし、会期終了後、会場本部事務局に返却してください。また、パネルに重いものを吊るしたり、もたれかけさせないようにしてください。  
パネルに損傷を与えないようお願いいたします。なお、加工されたパネルは撤去時に全て剥がしてください。
- (6) 角小間には特にご要望のない限り、両通路側とも側壁はありません。側壁面にパネルが必要な場合は、別途料金がかかります。
- (7) 床面パンチカーペットはございません。別途お申込みとなりますのでご注意ください。  
(P16～17のレンタル備品と合わせてお申し込みください)

- (8) 基本小間以外の装飾、展示台、備品、照明(小間内電気工事)等の設計・施工および給排水工事は、すべて出展者で行ってください。  
また、小間で使用する電気・水道・電話等の代金も出展者の負担となります。  
(P9 電気工事関係、P11 水道の使用および給排水工事、臨時電話の項目を参照ください)

### 3. 装飾施工ならびに電気工事の業者登録、および図面の提出

- (1) 展示小間の装飾施工、電気工事についての業者指定はありません。ただし、巻末の【装飾施工届①】(提出期限:12月1日必着)【電灯・電力工事申込書②】(提出期限:12月1日必着)により、各施工業者を届けてください。  
なお、出展者が自社で装飾施工・小間内電気工事を行う場合も【装飾施工届①】【電灯・電力工事申込書②】は提出してください(全出展者提出)。

主催者では(株)日東建装社を基礎装飾業者、飯田電機工業(株)を基礎電気工事の指定業者としております。発注先がわからない出展者は、小間内装飾工事、レンタル備品については(株)日東建装社へ、電気工事、電気オプション備品は、飯田電機工業(株)にご相談ください。

### 4. 装飾材・出展物等の搬入・施工・搬出について

- (1) 搬入・装飾 2024年2月1日(木) 9:00~20:00 (時間厳守)  
(2) 撤去・搬出 2024年2月4日(日)17:00~20:00 (時間厳守) ※翌2月5日(月) 9:00~12:00の搬出も可能です。  
(3) 装飾等は予め作成したものを組み立てるようにし、現場での作業は最小限で済ますようにしてください。  
(4) 搬入・搬出は定められた時間を厳守してください。時間を超過した場合、追加料金を各自お支払いいただくことになります。  
(5) インテックス大阪の安全対策指針により、高所作業員のヘルメット着用が義務付けられました。施工時には作業員への徹底を遵守してください。  
(6) 搬入・搬出時、装飾材・出展物等の荷扱いが済んだ運搬車両は速やかに場外に退出させてください。  
(7) 搬入日および搬出日の運搬車両、作業車両には主催者は搬入出車両証を発行いたします。巻末の【搬入出車両証⑧】にて事務局まで申請してください。(複数枚お申し出可能です)(出展者の会期中の無料駐車許可証についてはP13を参照ください)  
(8) トラック、クレーン、ユニックなど、重量物展示において大型車両で搬入、施工を行う場合、ピット上へは、アウトリガーベース、作業中の大型車両のタイヤが乗らないようにしてください。クレーンのアウトリガーには養生を行い、ピット蓋、ピット受金物の破損に注意してください。クレーン車ユニック等ディーゼル車(重油・軽油)で展示物や装飾物の取付および撤去の工事をされる場合には排気ガスに十分気をつけ防音・防臭に努め、近隣の迷惑にならないよう車の点検をよろしく願いいたします。  
(9) 会期中の追加搬入および搬出は原則として禁止します。ただし、やむを得ない場合は主催者の許可を得てください。  
(10) 展示物の運送・搬入出について  
展示会場への運送便(宅配便)は、2月1日(木)9時より搬入・配達可能です。これより以前には到着しないようご手配ください。なお、主催者では荷物を一切お預かりできません。配達される場合は期日・時間を指定して小間番号を明記の上、必ず出展者ご担当者様が自社小間で直接受け取るようにしてください。(搬入日は荷捌きスペースが混雑している場合、搬入車両乗り入れをご案内することができずお待ちいただく可能性もあります。作業を急がれる場合は、宅配便利用もご検討ください)

送付先(記入例) 〒559-0034 大阪市住之江区南港北1丁目5-102  
インテックス大阪6号館〇ゾーン(または3、4号館)  
出展社名・担当者名・小間番号・担当者携帯番号を必ず明記してください。

- (11) 搬入・搬出の作業は危険を伴いますので、事故防止には十分注意してください。万一事故が生じても主催者は責任を負いません。また、展示場の設備や主催者および他の出展者の装飾や展示物を破損したときは、その損害を補償していただきます。

## 5. 展示規制について

### (1) 高さ制限について

主催者が施工する小間仕切りの高さは2.7mです。小間内装飾は高さ2.7mを超える場合、6mを限度とし、2.7mを超える場合は、提出する図面に明記してください。

小間内の装飾の高さが小間仕切りの高さ2.7mを超える場合、小間内四方の境界線から最低限0.6m以上のセットバックをとり、隣接する小間側壁面には社名・ブース名の表示はできません。

その他、主催者が、他の出展者に影響を及ぼすと判断した場合には不許可となることがあります。

#### 〈隣接小間がある場合〉

隣接ブースのある場合、2.7mを超える造作がある場合は、四方ともブース境界線から0.6m以上内側に入った位置(セットバック0.6m)に設営してください。

#### 〈独立小間の場合〉

独立小間(アイランド小間)の場合も、高さ2.7mを超える造作がある場合は同様に、四方ともブース境界線から0.6m以上内側に入った位置(セットバック0.6m)に設営してください。

- (2) 通路面にパネル等の装飾、施工をする場合は、小間の1辺の1/2を超えて連続または断続してふさがず通路面を開放してください。

但し、次の場合は例外とします。

- ・高さ1.1m以下のパネルやフラワーボックスの設置は1/2以上をふさぐことが可能です。
- ・展示館の壁面に面している場合、高さ1.1m以上でも1/2以上をふさぐことが可能です。

以上の装飾規定を満たす場合でも、館の壁側に非常口があるなど、消防法への抵触、周囲の小間に影響を及ぼすと判断した場合は、工事の変更を求める場合がありますので、1/2以上ふさぐ場合は必ず(株)日東建装社へご相談ください。

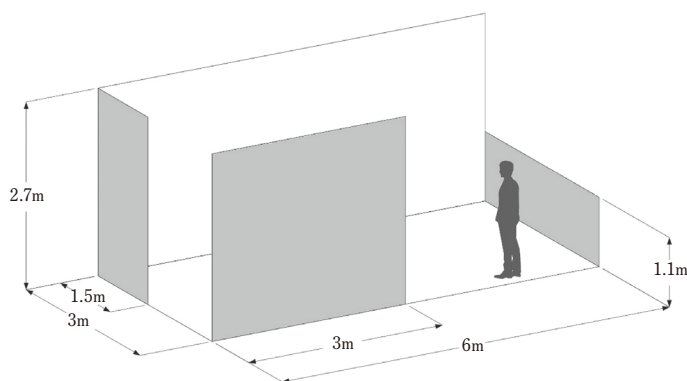

- (3) 会場の柱への看板および装飾は原則禁止とします。ただし20小間以上で、かつ小間に接している柱(接していない柱は不可)にのみ高さ6mを上限として装飾を認めます。また装飾をする場合は既存の消火設備などに障害のないよう十分ご配慮ください。

- (4) 浮揚物(気球、アドバルーン)設置については禁止します。



(5)出展小間の天井設置について

防災と消防法の関係上、小間内に二階建施設および天井構造を設けることはできません。

(6)出展小間内のステージ、モニター設置の規定について

通路に接し、かつ通路に向けた展示で通路に来場者を滞留させることを前提とした小間の設営はご遠慮願います。

小間内でステージ、モニター、スピーカー、水槽(特にステージ付き)等を設置する場合は、これらを自社の小間の内側に向けるか、通路に来場者を滞留させないよう通路からステージまで2m以上の、十分なセットバックを施してください。また、来場者の流れが他の出展者に著しく迷惑を及ぼすと主催者が判断した場合には、ステージやモニターの改善もしくは使用の中止を求めることがあります。

小間内のステージやモニター等のスピーカーが発する音量は、隣接する通路で通常の会話ができない、また館内のアナウンスが聞こえないと判断した場合は、音量を控えていただくことになります。過度の音量により、隣接する小間や他の出展者に著しく迷惑を及ぼすと主催者が認めた場合には、ステージの中止や移動、撤去を求めることがあります。

(7)小間内でステージ等設置の場合、通路からステージまで2m以上のセットバックを施した上、来場者を通路に滞留させないよう、会場通路、導線の確保には警備員スタッフを配置するなど出展者で対応してください。

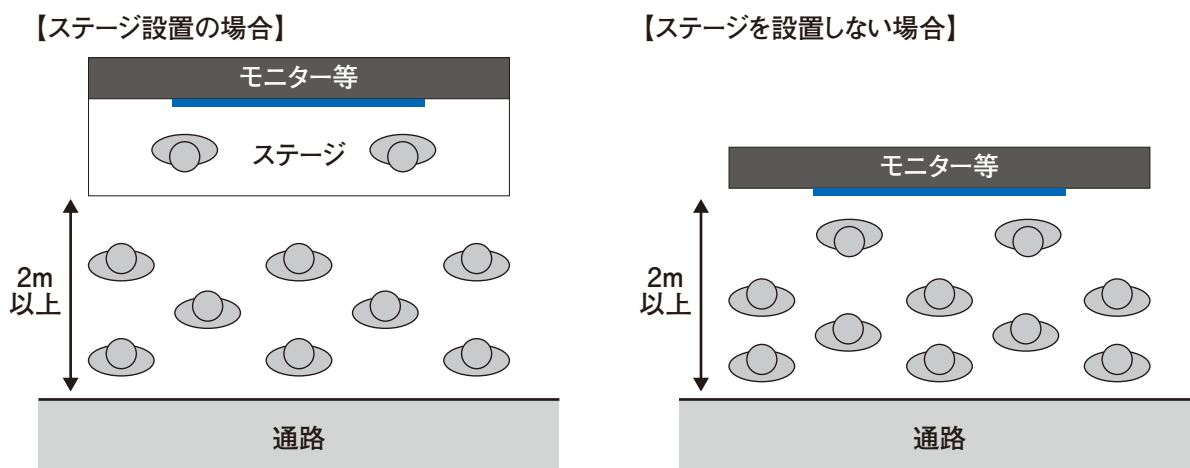

(8)アンカーボルト打設について

展示物の関係で、安全上やむを得ずアンカーボルトを使用する場合は、インテックス大阪の承認を得なければなりません。

アンカーボルトは長さ60mm×直径16mm以下とし、電気、水道などのピット部分およびその両脇部(幅各200mm以内)など打設工事の行えない床面を避け、かつ、使用場所を明記した図面に打設本数と位置を明記して、打ち込み場所の図面1部を添えて事前に(株)日東建装社に届け出るとともに、巻末の【**装飾施工届①**】にその旨を必ず記入してください。

また、アンカーボルトの打設は床面がアスファルトであり、固定効果が弱いので単独支柱(トラス)は補強を行なってください。

現状回復は必ず出展者・小間内施工業者の責任において、アンカーボルトを抜き取り、現状回復してください。なお、抜き忘れ等回復が不十分な場合、復旧費として1本につき1,620円(税込)を負担していただきます。

(9)撤去、搬出時の廃材について

廃材は必ず出展者にて持ち帰ってください。万一会場に放置されていた場合は、出展者に連絡なくして主催者は廃材とみなし処分いたします。また残材処理費については、後日主催者より請求いたします。

## 6.小間内装飾における防災規則

法令・条例等により、展示会場内において使用する装飾用資材には一定基準の防災処理と設備が定められていますので特にご注意ください。

消防署による査察が厳重に行われ、防災規則を遵守しない場合、撤去、改修など指示されますのでご注意ください。

- (1)展示装飾用合板ベニア、プリントベニア等基材になる合板は、厚さに関係なく、すべて浸漬加工による防災処理済の防災合板を使用してください。吹付加工のものでは許可されません。  
また、基礎小間だけでなく、装飾品、受付カウンター棚などに使用する合板にも防災加工が必要です。
- (2)カーテン、旗、幕類、布、カーペット、その他可燃性のものは、浸漬加工した防災処理済みのシールまたはラベルがついたものを使用してください。現場吹付による防災加工は認められません。
- (3)上記(2)の物品については、防災表示(防災シールまたはラベル)をその物品1点ずつにつけなければなりません。防災ラベルの入手については、各装飾業者にお問い合わせください。
- (4)消火器、屋内消火栓、スプリンクラー設備、自動火災報知設備、非常ベル誘導灯などを装飾物で隠さないでください。また、それら付近には、使用の際に障害となる出展製品や装飾物、その他の物品を放置しないでください。
- (5)会場内は、搬入・施行日、会期中、出展小間内も含め全館禁煙となっています。

## 7.備品の使用(レンタル備品)

- (1)出展者が使用するテーブル・椅子等の備品は、自社の小間内に収容できるものに限るものとし、通路に置くことができません。
- (2)レンタル備品のご希望がありましたら、P16～17のレンタル備品一覧に記載している品目を確認の上、巻末【[レンタル備品申込書⑤](#)】(提出期限:12月1日必着)により、(株)日東建装社へ申込みください。

装飾施工届け・レンタル備品、お問い合わせ・提出先

株式会社日東建装社 担当:営業部 門前・神田・内村  
〒530-0015 大阪市北区中崎西2-3-6  
TEL 06-6371-5471 FAX 06-6372-0117  
e-mailアドレス fishingshow\_osaka@nittokensosha.co.jp

# 電気工事要領

## 1. 電気工事関係

### (1) 基礎照明

会場の基本的な一般照明は平均照度約400ルクスです。

### (2) 一次側幹線工事申込書の提出

主催者側工事として1小間につき蛍光灯型LED1本を取り付けます。

上記以外の工事をご希望の全ての出展者は、小間内での必要電気容量を合計し、巻末の【電灯・電力工事申込書②】(提出期限:12月1日必着)により、飯田電機工業(株)に提出ください(全出展者提出)。

### (3) 一次側幹線工事料金

電気供給幹線工事(一次側幹線工事)は主催者が行いますが、料金は下記の基準により出展者にご負担いただきます。

#### 電灯・電力一次側幹線工事費

1.0kwまで : 8,250円(税込)

1.0kw以上500w増す毎に : 3,300円(税込)

※電灯100V・動力200Vも同一料金といたします。

(請求書は飯田電機工業(株)より会期終了後、郵送させていただきます。)

### (4) 電気供給方式

交流単相(60Hz)100V/200V

交流三相(60Hz)200V

### (5) 二次側電気工事

小間内配線等の二次側電気工事は、出展者の負担により行ってください。

### (6) 電気供給時間と電気使用料金

施工日	2月1日(木)	9:00 ~ 20:00	11時間
会期中	2月2日(金)	8:30 ~ 17:30	9時間
〃	2月3日(土)	8:00 ~ 17:30	9時間30分
〃	2月4日(日)	8:00 ~ 17:00	9時間

電気使用料金は会期中1kw2,640円(税込)として算定し請求します。

ただし、今般の電力事情による電気料金の変更があった場合は、追加で電気使用料金を徴収する場合があります。

### (7) 小間内電気工事施工上の注意

ア、電気工事を行う作業者は、電気工事士法に基づく有資格者を配し免許証を必ず携帯してください。

イ、電気工事は、電気配線図(電灯・電力工事設計図)に従って施工してください。

ウ、小間内で使用する電力の総容量が1.5kwを超える場合は、二次側電気工事の段階で必ず分電盤を設置してください。

エ、電気用品取締規制の適用を受ける器具は、経済産業大臣の型式承認を受けたマーク入りのものを使用してください。

オ、配線は、VVFケーブルまたはこれと同等以上の電線を使用してください。

ビニールコードの流し引きは禁止します。

(8) 保護装置

電源異常および事故による停電、または電圧低下により実演出展物、装置等を破損した場合、主催者はその責任を負いません。出展者は事故防止のために十分な保護装置を施してください。

(9) 漏電ブレーカーの設置

特に水廻りで電気を使用される場合（水と電気を使用する機械等）は、漏電ブレーカーを分電盤の主幹開閉器または分岐開閉器に取り付けてください。

(10) 会期中の保守





会期中は電気保守要員が会場事務局（または、電気室）に常駐しています。小間内の電気事故は、すみやかに連絡してください。なお退館時は、必ず小間内の電気を切ってお帰りください。

(11) 電気幹線工事業者

主催者が行う電気幹線工事は、飯田電機工業（株）が担当します。申込み手続きおよび電力事情などについて不明な点は、直接お問い合わせください。

## 2. 電気オプション備品

(1) 電灯・電気オプション備品のご希望がありましたら、下記のレンタル備品一覧に記載している品目を確認の上、巻末の【電灯・電力工事申込書②】（提出期限：12月1日必着）により、飯田電機工業（株）へ申込みください。

1.LEDスポット 10W  3,850円	2.LEDアームスポット 10W  4,400円	3.LEDスポット 60W  13,200円	4.蛍光灯型LED 20W  ※器具長 1,200mm 3,850円	5.コンセント 100V  ※2口で最大1,500Wまで 3,300円
--	---	---	---	---

(2) 表示の価格は、取付・撤去を含む3日間通し・税込金額です。

(3) 電気オプション器具をお申込みの場合、別途一次側幹線工事費と電気使用料金が必要となります。

(4) 100Vの合計容量が、1.5kw(1500w)を超える場合は、分電盤工事費が別途必要となります。

2回路まで5,500円、以降1回路ごとプラス2,200円。

(5) 上記以外の器具もご用意できますので、お問い合わせください。

### 電灯・電力工事申込書 提出先、お問い合わせ

飯田電機工業株式会社 大阪事業所 担当：藤田・延山  
〒550-0011 大阪市西区阿波座1-9-9 阿波座パークビル  
TEL. 06 - 6543 - 2880 (代) FAX. 06 - 6543 - 2884  
e-mailアドレス fishingshow\_osaka@iidae.co.jp

# その他申し込み、各種届け等

## 1. 水槽の使用および給排水工事について

水槽等（総水量が1,000ℓを超える水槽および容器の設置は禁止します）を使用される出展者は、巻末の【**水槽使用届③**】（提出期限：12月1日必着）により、（株）日東建装社に届け出てください。水道使用料金として、水槽の容量に基づき1㎡あたり740円をご請求いたします。また給排水工事にかかる費用はすべて出展者の負担となります。

## 2. スtockヤードの使用について

出展者のカタログ類や梱包材の置き場として、有料のStockヤードを設置します。幅1m×奥行2mを1小間とし、開催期間中3日間通し14,300円で販売いたします。他社との境界にはシステムパネルの壁を設けません。扉・Stock内の間仕切りはございません。管理につきましては出展者各自でお願いいたします。

希望される場合は、巻末の【**Stockヤード申込書④**】（提出期限：12月1日必着）により（株）日東建装社に申込み、お問い合わせください。Stockヤードの場所については、ご一任いただきます。また、小間数についても調整させていただくことがあります。

なお、Stockヤードでの電気使用は、別途申込（有料）となります。必要な場合は、飯田電機工業（株）へお問い合わせください。

## 3. 臨時電話・インターネット回線について

(1)希望者には臨時電話回線、インターネット回線を架設します。巻末の【**臨時電話・インターネット回線申込書⑥**】（提出期限：12月1日必着）により事務局までお申込ください。

(2)臨時電話の番号は決定次第通知、架設工事は2月1日の搬入日に行います。

(3)インターネット回線は、NTTへの申請書提出が必要となります。事務局申し込み後、NTT担当者から書類が送付されます。詳細については出展担当者様が直接ご確認ください。

(4)架設工事及び基本料金、通話料、回線使用料は、NTTの請求に基づき、会期終了後、主催者より請求いたします。

## 4. 搬入出車両証について

2月1日の搬入日および2月4日の撤去・搬出の車両証を発行します。巻末の【**搬入出車両証申込書⑦**】（提出期限：12月1日必着）により組合事務局に申込みください。

(1)搬入日(2月1日)、搬出日(2月4日)それぞれの日程で車両証は必要となります。

- ・ 6号館Aゾーンおよび3号館の出展者は南側の1号ゲートからの入場となります。
- ・ 6号館Bゾーンおよび4号館の出展者は北側の2号ゲートからの入場となります。

(2)2月1日の搬入時間は9時～20時、2月4日の搬出時間は17時～20時までとなっています。

翌2月5日の9時～12時の搬出も可能ですが、左記時間外はゲートを施錠いたします。

(3)主催者事務局の発行する「インテックス大阪 無料駐車許可証」では搬入・搬出の車両乗入れはできません。

(4)2月3日および4日の会期中は搬入出はできません。搬入出車両、出展者車両にかかわらず全ての車両の留置きはできません。ご注意ください。

(5)搬入出車両証は入場の際、または施工、撤去・搬出作業中に関わらず車両のフロントウインドの見える位置に掲示してください。会場ガードマンによる確認巡回がございます。

- (6) 通路並びにシャッター付近は荷捌きスペースとなり、**駐車スペースではありません**。荷捌きスペースは限られており、搬入車両で混雑が見込まれますので、荷下ろしを終えた車両は速やかに移動してください。また、会場ガードマンが移動を促す場合があります。(荷捌きスペースが混雑している場合、搬入車両案内をお待ちいただく可能性もございます。作業を急がれる出展者様は宅配便を利用されることもご検討ください)
- (7) 会場敷地内での事故・盗難等について主催者は、一切の責任を負いかねます。予めご了承ください。

## 5. 小間内イベント・アトラクションについて

出展者が小間内で、実演・トークショー等のイベントやアトラクションを行う場合には、巻末の【**小間内イベント届⑧**】(提出期限:12月20日必着)により組合事務局にお届けください。  
主催者として告知に協力するとともに、来場者からの問い合わせに対応します。

## 6. 新製品の展示、ホームページバナーなど

当イベントの公式ホームページに「出展者専用ページ」を設けています。

会場での新製品<sup>\*</sup>マーク、ホームページバナー、各種お申込書、書類などダウンロード、ご活用いただけます。

<https://www.fishing.or.jp/announce.html>

※新製品とは、原則として、原理、性能、材質、デザイン等でこれまでのものと異なった新たな商品で、2024年1月1日以降に発表される予定で、かつ、フィッシングショー以降に受注活動を行うものを指すこととします。

# 運営規則

## 1. 業者商談日（2月2日）の来場者の取扱い

釣具関係者には前もって主催者から社名・店名が記載されたシールと案内状を会期前に送付いたします。入場の際、これと引き換えに社名記載式の入場券を購入し、身につけていただきます。釣具店・釣具卸店様と、製造等関連業者様を色分けし、スムーズな商談が行えるよう致しております。

招待者には主催者から招待状を送付します。入場の際お渡しする「特別ご招待」と表示したりボン記章をつけています。報道関係者には入場の際、「取材申込書」を記入していただき、身分を確認させていただきます。場内では「報道・PRESS」と表示をしています。

## 2. 出展者証について

小間運営要員の方々につけていただく出展者証は、主催者発行のものを使用してください。

出展者証は1小間につき3枚までは無償で、会期前に送付いたします。

出展者証の着用は小間の運営に携わる人に限るものとし、会期中は必ず携行してください。

送付する**出展者証およびケース、紐を加工された場合や出展者独自のものを携行された場合、会場内への入場ができません**。また送付した出展者証を会場へ不携行の場合は入場できません。その際は、再発行は有償となります。

## 3. 前売入場券の販売

(1) 「業者専用前売券」を販売いたします。

「業者専用前売券」は、業者日(2月2日)および一般公開日(2月3日、4日)の3日間有効で、本券で入場される場合は、入場券売り場にて業者登録をしていただきます。料金は1枚1,300円です。

(2) 「一般用前売入場券」も販売いたします。一般公開日(2月3日、4日)に限り有効です。組合事務局にFAXでお申込みください。料金は1枚1,600円となります。

## 4. 無料駐車許可証の発行

(1) 出展者の駐車場はインテックス大阪6号館屋上とし、1社につき1台の無料駐車許可証を発行します。

(2) 駐車許可証は、駐車場案内とともに会期前に送付します。

(3) **駐車許可証のカラーコピー等で複写しての不正行為をした場合は、当該出展者の関係車両全ての入場を禁止する等の処置を講ずる場合があります。**

※インテックス大阪6号館屋上駐車場は車高2m、全長5mを超える車両は入庫できません。また車両の留置きはできません。

## 5. 主催者の管理事項

- (1) 会場全体の管理・運営に当たります。
- (2) 会場内の保安および展示物の保全については、主催者は警備員の配置等により最善を尽くしますが、盗難、紛失、火災、損傷等については責任を負いかねます。
- (3) 会場内外における次の行為の防止・取り締まりを行います。
  - ア、会場内で出展者の許可を得ず、展示物・造作・装飾等を撮影・録画または模写すること。
  - イ、会場内外での客引き等の行為、および会場外へ来場者を誘導する行為。
  - ウ、会場内およびその周辺での出展者以外の者の宣伝活動。

## 6. 出展者の管理事項

- (1) 出展者は催事の秩序維持および品位、信用の保持に努め、主催者の指示事項を遵守してください。また、非常の際は来場者の安全確保についてご協力をお願いします。
- (2) 出展者は会期中、必ず小間内に説明員を配置し、**来場者への対応と展示品の管理を、責任をもって行ってください。**  
また、主催者は会場内外の小間運営スタッフ等の呼び出しは一切行いません。ご了承下さい。
- (3) 他の出展者の迷惑となるような宣伝方法はとらないでください。特にスピーカーの音量・イベントステージの運営にはご注意ください。また、小間内イベント・アトラクションの開催にあたっては、来場者の安全に万全の対策を講じてください。**対策が不十分であると主催者が判断した場合は、当該イベント・アトラクションの中止を求めることがあります。**
- (4) 通路ならびにエントランスホールなどの共用部分においてパンフレットの配布、アンケート回収、呼び込み等の営業行為を禁止いたします。また、自社小間以外の共用部分におきまして、パンフレット・資料の設置等の行為も禁止いたします。
- (5) **館内は、展示ゾーン・バックヤード等含め全館禁煙です。**
- (6) 競合する商品をもって、他の出展者や来場者を著しく混乱させるような展示は禁止します。
- (7) **放流協力金拠出のため、主催者が手提げ袋を販売しておりますので、無料の手提げ袋類の配布はご遠慮ください。**
- (8) 主催者の許可なく、寄付金や会費等を徴収することを禁止します。
- (9) 小間内で生じたゴミの始末、清掃は出展者で行ってください。



## 運営・基礎工事業者等 連絡先一覧

### ●基礎小間・装飾・レンタル備品

【装飾施工届①】【水槽使用届③】【ストックヤード申込書④】【レンタル備品申込書⑤】

提出期限:2023年12月1日(金)

株式会社日東建装社 担当:営業部 門前・神田・内村

〒530-0015 大阪市北区中崎西2-3-6

TEL 06-6371-5471 FAX 06-6372-0117

e-mailアドレス fishingshow\_osaka@nittokensosha.co.jp

### ●電灯・電力工事、電気オプション備品

【電灯・電力工事申込書②】提出期限:2023年12月1日(金)

飯田電機工業株式会社 大阪事業所 担当:藤田・延山(のぶやま)

〒550-0011 大阪市西区阿波座1-9-9 阿波座パークビル

TEL 06-6543-2880(代) FAX 06-6543-2884

e-mailアドレス fishingshow\_osaka@iidae.co.jp

### ●旅行・宿泊手配

(株)JTB 大阪第一事業部 担当:西中

〒541-0056 大阪市中央区久太郎町2-1-25 JTBビル11階

TEL 06-6260-0135 FAX 06-6260-0148

e-mailアドレス osakaone\_ei5@jtb.com

### ●仕出し弁当

互談や インテックス大阪店 担当:山田

〒559-0034 大阪市住之江区南港北1-5-102 インテックス大阪5号館2F

TEL 06-4703-0588 FAX 050-3730-3804

※上記業者より出展手続き担当者名にて各種ご案内をさせて頂く場合がございます。

なお、上記以外での手続き担当者連絡先等の情報については、組合事務局にて厳重な管理をするものとします。

その他、各種お申し込み、手続きのお問い合わせ

## 大阪釣具協同組合

〒550-0005 大阪市西区西本町1丁目7-2

ウエストスクエアビル6F





TEL.06-6531-0987 FAX.06-6531-0988

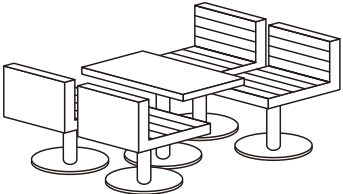
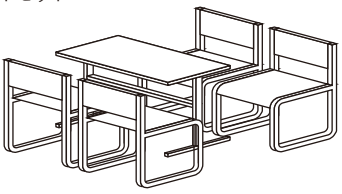
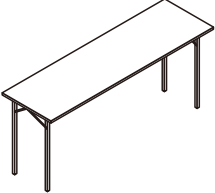

e-mail foffice@fishing.or.jp

# レンタル備品一覧

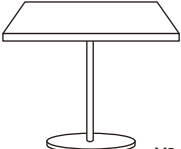
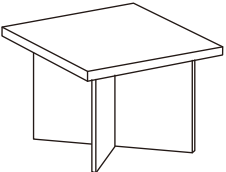
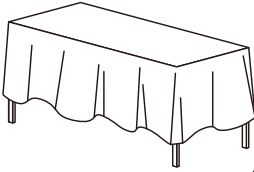
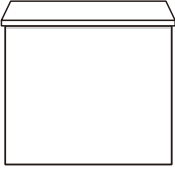
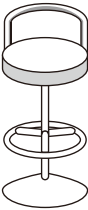
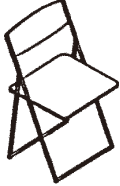
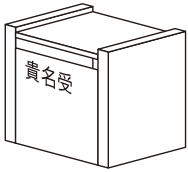
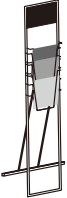
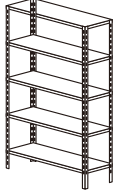
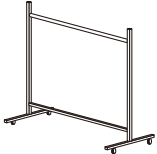
1. 出展者が使用するテーブル・椅子等の備品は、自社の小間内に収容できるものに限るものとし、通路に置くことができません。
2. レンタル備品のご希望がありましたら、巻末の[レンタル備品申込書⑤](提出期限:12月1日必着)により、(株)日東建装社へ申込みください。また下記以外にもご要望に応じてレンタルも行っています。お問い合わせください。

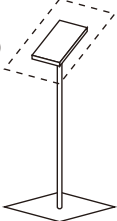
※表記金額は税込価格です

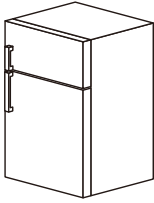
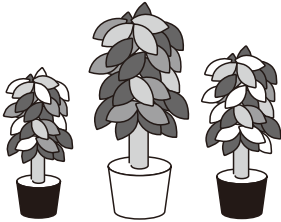
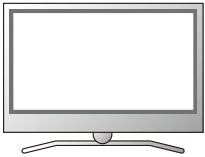
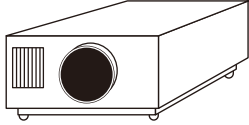
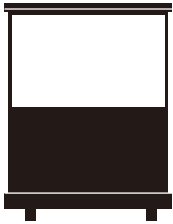
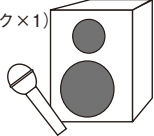
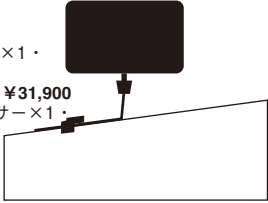
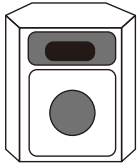
<p><b>1</b> 応接セット</p>  <p>¥13,200</p>	<p><b>2</b> ティーレストセット</p>  <p>¥19,800</p>		
<p><b>3</b> テーブル</p> <p>(A)W1,800・D600・H700 (B)W1,500・D600・H700 (C)W1,200・D600・H730</p>  <p>¥3,850</p>	<p><b>4</b> 丸テーブル</p> <p>(A)600φ (B)750φ H600</p>  <p>¥3,850</p>	<p><b>5</b> 角テーブル</p> <p>W650 D500 H500</p>  <p>¥2,750</p>	
<p><b>6</b> 展示台</p> <p>(A)W600・D600・H600 ¥3,300 (B)W750・D750・H750 ¥4,400 (C)W900・D900・H600 ¥5,500</p>  <p>他のサイズもご相談下さい</p>	<p><b>7</b> テーブルクロス</p> <p>W2,100・D900</p>  <p>(A)白布 ¥880 (B)白ビニール ¥330</p>		
<p><b>8</b> 受付カウンター</p> <p>(A)W 900・D450・H940 ¥6,600 (B)W1,200・D600・H940 ¥8,800 (C)W1,500・D600・H940 ¥11,000 (D)W1,800・D600・H940 ¥13,200</p> 	<p><b>9</b> 受付椅子</p> <p>(A)H450 (B)H550 (C)H700 シート裏</p>  <p>¥3,850</p>	<p><b>10</b> 折りたたみ椅子</p>  <p>¥660</p>	
<p><b>11</b> 貴名受</p>  <p>¥2,200</p>	<p><b>12</b> カタログスタンド</p> <p>A4サイズ 12段</p>  <p>¥6,050</p>	<p><b>13</b> スチールラック</p> <p>W875 D300 H1,800</p>  <p>¥5,500</p>	<p><b>14</b> シングルハンガー</p> <p>W900・D410・H1,050~1,800 〈大人用ハンガー10本付き〉</p>  <p>¥3,850</p>
<p><b>15</b> 消火器 (大)</p>  <p>¥3,300</p>	<p><b>16</b> パネルスタンド</p> <p>W300・D300・H900~1,400</p>  <p>¥2,530</p>		

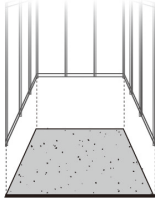
<p><b>17</b> 冷蔵庫  (L)220ℓ ¥33,000  (M)150ℓ ¥19,800  (S) 80ℓ ¥13,200</p> 	<p><b>18</b> 植木  大 ¥3,850  中 ¥2,750  小 ¥1,100</p> 
<p><b>19</b> ディスプレイ  ■液晶ディスプレイ (入力: HDMI)  ・24インチ ¥33,000 32インチ ¥51,700  壁掛・天吊工事費別途 ¥17,600  ・42インチ ¥66,000 55インチ ¥110,000  壁掛・天吊工事費別途 ¥37,400  ■移動式スタンド ¥9,900</p> 	<p><b>20</b> 液晶プロジェクター  3000ANSIルーメン ¥115,500  画面サイズ100インチ  4000ANSIルーメン ¥148,500  フロント映写/画面サイズ100インチ</p> 
<p><b>21</b> スクリーン  100インチフロント三脚2.1×2.1 ¥7,700  100インチロールアップ ¥22,000</p> 	<p><b>22</b> ワイヤレス・ボーズ101音響システム  ■スタンドアロンタイプ ¥69,300  (ボーズ101×2スタンド付・アンプ×1・ミキサー×1・マイク×1)  ■トラス・パネル取付タイプ (工費含) ¥79,300  (ボーズ101×2・アンプ×1・ミキサー×1・マイク×1)</p> 
<p><b>23</b> 有線ボーズ101音響システム  ■スタンドアロンタイプ ¥24,200  (ボーズ101×2スタンド付・アンプ×1・ミキサー×1・マイク×1)  ■トラス・パネル取付タイプ (工費含) ¥31,900  (ボーズ101×2・アンプ×1・ミキサー×1・マイク×1)</p> 	<p><b>24</b> ボーズ301音響システム  スタンドアロンタイプ ¥49,500  (ボーズ301×2スタンド付・アンプ×1・ミキサー×1・マイク×1)</p> 
<p><b>25</b> DVDプレイヤー・ビデオデッキ (オートスタート・リピート対応)  業務用DVDプレイヤー ¥13,200</p> 	<p><b>26</b> バンチカーベット  9㎡ (3m×3m) ¥18,150  カラーバリエーション  黒・グレー青・赤・緑</p> 

●取扱業者 (申込に関するお問い合わせ先・受付時間: 午前9時~午後6時)  
日東建装社 担当: 営業部 神田・門前・内村  
〒530-0015 大阪市北区中崎西2-3-6 TEL.06 (6371) 5471 FAX.06 (6372) 0117